



# SherloCON

03.-05.05. / 2024

## Mediadaten

### Werben Sie im Rahmen der SherloCON 2024

#### Kontaktdaten

**Diogenes Club e. V.**  
Vorstand Silvia Glücklich  
Organisation Nicole Glücklich

Adresse: Zur Ring 22 · 66564 Ottweiler/Fürth  
E-Mail: [team@sherlocon.de](mailto:team@sherlocon.de)  
Tel. 06858 900 95 77  
Web: [www.sherlocon.info](http://www.sherlocon.info)

#### Kooperationspartner:

Deutsche Sherlock-Holmes-Gesellschaft  
[www.deutsche-sherlock-holmes-gesellschaft.de](http://www.deutsche-sherlock-holmes-gesellschaft.de)

Agentur Erlebnisraum GmbH  
<https://agentur-erlebnisraum.de/>

## Was ist die SherloCON?

**Kurzbeschreibung:** Die SherloCON ist eine bislang einzigartige literarische Veranstaltung im deutschsprachigen Raum. Ins Leben gerufen wurde sie 2012 von der Deutschen Sherlock-Holmes-Gesellschaft (DSHG), die sich das Ziel gesetzt hat, die Figur Sherlock Holmes und das Andenken an ihren Schöpfer Sir Arthur Conan Doyle aktiv am Leben zu erhalten. Dies erreicht sie durch die Organisation und Durchführung diverser kultureller Veranstaltungen zum Thema Sherlock Holmes. Alle zwei Jahre gipfeln die Aktivitäten der DSHG in der Ausrichtung der SherloCON. Seit 2017 wird die SherloCON von dem für diesen Zweck gegründeten Verein Diogenes Club e. V. organisiert, dies in Kooperation mit der DSHG sowie der saarländischen Eventagentur Erlebnisraum.

**Ziel und Publikum** Wie bereits erwähnt ist das vorrangige Ziel, die Figur Sherlock Holmes am Leben zu erhalten und Sherlock-Holmes-Enthusiasten sowie Krimi-Begeisterten eine zentrale Plattform zu bieten, wo sie sich treffen, austauschen und gemeinsam kriminalliterarische Darbietungen besuchen können. Gleichzeitig bietet die SherloCON zahlreichen Künstlern und Autoren, die im Bereich Kunst, Literatur und Theater tätig sind, die Möglichkeit, ihr Werk zum Thema Sherlock Holmes einem zielgenauen Publikum zu präsentieren. Durch ein abwechslungsreiches Programm wird ein breit gefächertes Publikum jeden Alters angesprochen. Die Veranstaltung richtet sich an Sherlock-Holmes-Enthusiasten wie auch an alle an Kriminalliteratur Interessierten. Aufgrund ihrer Einzigartigkeit, zieht die SherloCON sowohl ein nationales wie auch internationales Publikum an.

**Das Programm** Ziel einer jeder Veranstaltung ist es, ein abwechslungsreiches und unterhaltsames Programm zu bieten, bei dem für jeden etwas dabei ist. Daher finden nicht nur Vorträge, Podiumsdiskussionen und Präsentationen statt, sondern auch Krimi-Dinners, Live-Hörspiele, Quizze und eine Auktion, die der Unterhaltung dienen.

**Spendenaktion** Wie schon 2022 setzen wir uns im Rahmen der SherloCON auch 2024 für Naturschutz ein. 2024 gehen die Einnahmen der Auktion und 20 % des Anzeigenpreises an unsere Spendenaktion für den NABU: Mit dem Geld unterstützen wir die Renaturierung einer Moorfläche in Deutschland.

## Werbemöglichkeit in der Ankündigungsbroschüre zur SherloCON 2024

Die Ankündigungsbroschüre wird in einer Auflage von mindestens 1.000 Exemplaren gedruckt und kostenlos an alle Ticketkäufer, an alle Abonnenten der Zeitschrift „Baker Street Chronicle“, alle Mitglieder der Deutschen Sherlock-Holmes-Gesellschaft (DSHG), an Besucher unserer Vorträge, an Besteller des DSHG-Shops sowie bei Veranstaltungen verteilt. Außerdem wird sie auch digital an unsere Newsletter-Subscriber und Spender verteilt. Die Verteilung erfolgt in gedruckter Form ab Dezember 2023. Die Broschüre enthält neben den Anzeigen unserer Werbepartner informative Berichte über die verschiedenen Programmpunkte der SherloCON sowie allgemeine Informationen zum Thema Sherlock Holmes.

Buchformat: DIN A5

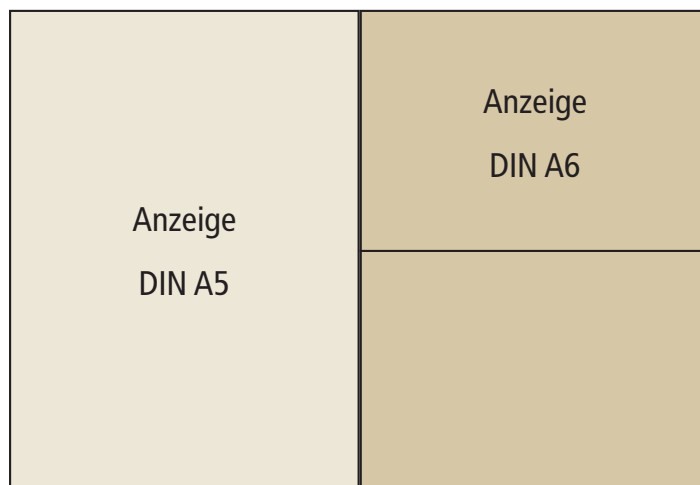

mögliche Anzeigenformate:

DIN A5 (Hochformat / 148mm breit x 210mm hoch)

DIN A6 (Querformat / 148mm breit x 103mm hoch)

Kosten:

— 250 Euro

— 150 Euro

Unsere Broschüren der vergangenen SherloCONs:

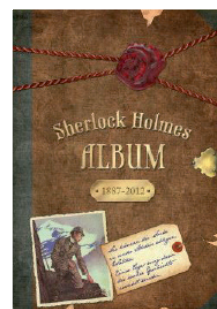
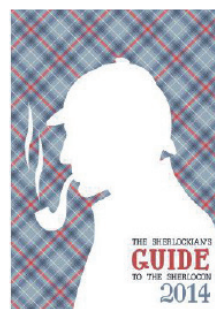
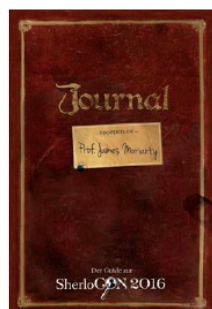
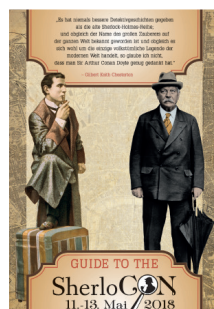

## Werbemöglichkeit auf www.sherlocon.info

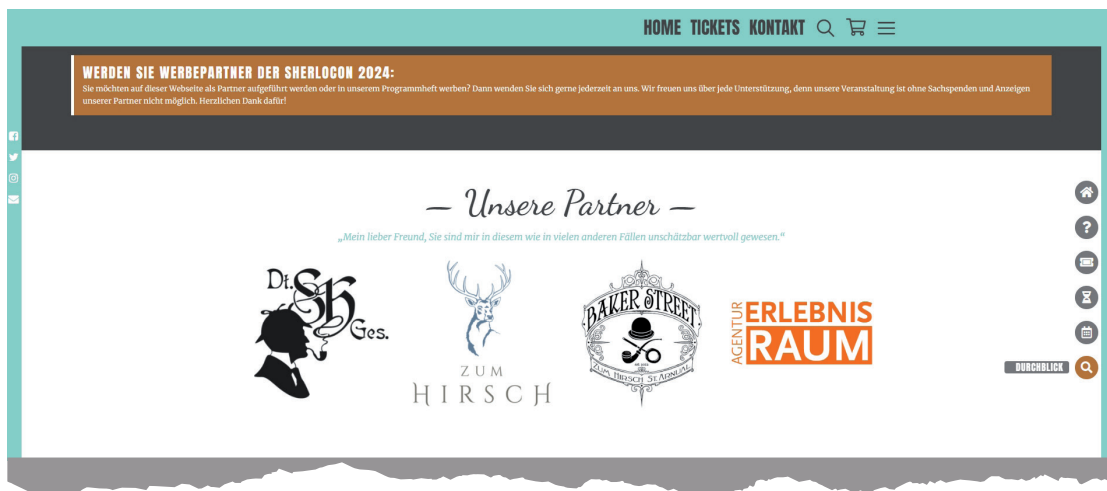

Werben Sie mit einer Werbefläche auf der Startseite unserer Veranstaltungswebseite.

Datenformat: JPG, GIF, PNG (72dpi)

mögliches Format: 350 x 100 Pixel  
Kosten: — 250 Euro

Andere Formate sind nach Absprache natürlich möglich. Die Werbefläche wird zu Ihrer Webseite / Ihrem Produkt verlinkt und bleibt bis mindestens 5. Mai 2024 bestehen. Anzeigen für die Webseite können sofort nach Erhalt online veröffentlicht werden.

## Leinwand-Werbung während der SherloCON

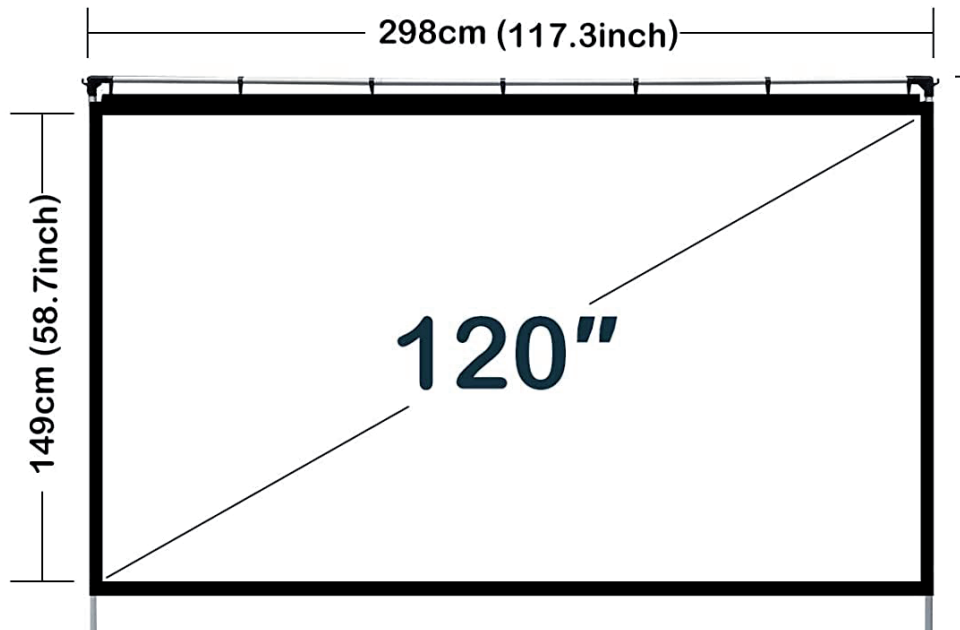

### Leinwand- Anzeige:

Wir blenden Ihre statische Werbeanzeige während der SherloCON auf unserer Vortragsleinwand (in der Zeit zwischen den Vorträgen im Hauptsaal) ein.

#### Grafikformat:

1920 x 1200 Pixel

#### Kosten:

— 150 Euro

### Werbeclip:

Alternativ zur statischen Leinwand-Werbung, bieten wir Ihnen auch die Möglichkeit, einen 30-sekündigen Werbeclip während den Pausen auf der Vortragsleinwand einblenden zu lassen. Übertragung erfolgt mittels eines Full-HD Beamers.

#### Dateiformat:

gängiges Format  
(z.B. MP4)

#### Kosten:

— 195 Euro

## Digital-/Analog-Werbepaket im Rahmen der SherloCON

Mit unserem Komplettpaket können Sie bei der SherloCON analog und digital präsent sein.

**Anzeige:** Sie erhalten eine ganzseitige Anzeige (4c) im Format DIN A5 hoch in der SherloCON-Broschüre.

**Werbebläche:** Sie erhalten eine Werbebläche (statisch oder animiert) im Format 350 x 100 Pixel auf der Startseite unserer Veranstaltungswebseite [www.sherlocon.info](http://www.sherlocon.info). Auch andere Formate sind nach Absprache möglich. Zusätzlich stellen wir Sie als Partner und Sponsor in unseren Social Media Kanälen (Facebook, Twitter, Instagram) vor.

### Redaktioneller

**Beitrag:** Wir veröffentlichen auf unserer Webseite einen redaktionellen Beitrag Ihrer Wahl zu einem (sherlockianischen/krimibezogenen) Produkt oder einer Veröffentlichung. Text und Bilder werden von Ihnen geliefert.

Text: bis zu 1.200 Wörter

Bilder: bis zu 5 Stück (JPG-Format, weboptimiert, 1200px Breite)

Zusätzlich teilen wir diesen Beitrag mit Hinweis auf Ihre Partnerschaft in unseren Social-Media-Kanälen (Facebook, Twitter, Instagram).

### Leinwand-

**Werbung:** Wir blenden Ihre Werbung während der SherloCON auf unserer Vortragsleinwand (in der Zeit zwischen den Vorträgen im Hauptsaal) ein.

Grafik: 1920 x 1200 Pixel.

**Werbeclip:** Alternativ zur statischen Leinwand-Werbung, bieten wir Ihnen auch die Möglichkeit, einen 30-sekündigen Werbeclip während den Pausen auf der Vortragsleinwand einblenden zu lassen.

**Paketpreis:** 680 Euro

**Bei Fragen können Sie sich jederzeit an uns wenden.  
Wir freuen uns darauf, von Ihnen zu hören.**